

VANLINE
BY PÖSSL GROUP



SCOPRITE LA CLASSE DEI VAN COMPATTI



4 MODELLI DA INNAMORARSI

Chi può scegliere, sceglie la VANLINE. Citroen o Mercedes, mobili montati fissi e una cucina (girevole) o un Campbox – la VANLINE della POESSL GROUP vi offre tutto ciò che un camperista desidera.

VANSTER!

CAMPSTER!

Vanst★F

Campst★F





LA VANLINE

UNA STORIA VINCENTE DEI CAMPER COMPATTI

4 forti caratteri per una vacanza
indimenticabile

Tutto ebbe inizio nel 2016, quando è nato il CAMPSTER su base Citroen Spacetourer.

Con questo modello comincia il cammino di successo dei camper compatti della Poessl Group. Successivamente nasce il Vanster disponibile anche su base Peugeot Traveller con una versione light che al posto del mobilio fisso ha un Campbox e nel 2021 la Poessl accresce la gamma con altre due stelle luminose nel cielo dei camperisti con il modello CAMPSTAR e VANSTAR su base Mercedes.



Le vie si creano,
camminando. Noi mettiamo
la base per un campeggio
mobile per i nostri clienti.

Robert Hein,
responsabile progettazione Camper VAN

La Poessl Group convalida il concetto di allestimento dei camper van con il Mercedes Classe V e Vito Tourer Pro Su base Mercedes classe V e Vito Tourer Pro continua la Poessl group sul convalidato concetto di allestimento dei camper Van: con grande tetto a soffietto panoramico, mobilio fisso, cucina girevole Easy Move o con il Campbox, non ci sono limiti per una vacanza all' aperto.



LA STORIA DI SUCCESSO DELLA VANLINE



2016 // LA STORIA DELLA VANLINE COMINCIA

con il modello CAMPSTER – realizzato su base Citroen Spacetourer compreso il mobilio e un tetto a soffietto – la POESSL entra nella classe dei Van compatti.



2017 // IL POESSL GROUP CRESCE

Nasce a società H-Line con produzione a Vielbrunn/Odenwald. Viene realizzato un moderno stabilimento di produzione su una superficie di ca. 50.000 m2 dove si produce dal 2019 il modello VANSTER, e a seguire anche di modelli Vanstar e il CAMPSTAR.



2020 // NASCE LA VANLINE

All' inizio della stagione viene presentato il modello Vanster – che a differenza del CAMPSTER non ha un mobilio, ma è un compagno ideale per l'uso di tutti i giorni fino a otto posti viaggio, un tetto a soffietto e un Campbox optional dove poter cucinare e dormire. Nello stesso anno vengono presentati altri due modelli nuovi ma su base Mercedes Vito e la classe V: il VANSTAR e il CAMPSTAR. Nasce la VANLINE – la classe dei Van compatti della POESSL GROUP.



2021 // IL LORO SECONDO STABILIMENTO

Comincia la produzione nel nuovo stabilimento a Dachwig, vicino a Erfurt, dove viene prodotto grazie alle cabine laser robotizzate di ultima generazione il VANSTER.



2024// LA VANLINE DELLA POESSL RICEVE UN NUOVO ASPETTO

Con i nuovi modelli Urban Van veicoli di Stellantis, si rinnova sia internamente che esternamente la gamma Poessl. Sia la linea Campster/Vanster che Campstat/Vanster hanno un nuovo aspetto..





I NOSTRI MODELLI FANNO DAPPERTUTTO UNA BELLA FIGURA



VANSTER!

Pagina 10-17

IL VAN CON IL PLUS

Qualsiasi cosa che tu stai facendo – con la sua versatilità è il compagno ideale per vita quotidiana e nel tempo libero.



CAMPSTER!

Pagina 10-11 / 18-23

QUELLO PER TUTTI(O)

Il CAMPSTER è un mezzo per la vita. Con lui si aprono possibilità infinite per tutto quello, che un mezzo dovrebbe offrire oggi.



Vanstar

Pagina 24-33

IL VAN PER TUTTE LE OCCASIONI CON LA STELLA

Il VANSTAR il nome è un programma: portare i figli al calcio o fare un avventuroso viaggio di 4 settimane non programmate: si può fare tutto, ma non si deve.



Campstar

Pagina 24-25 / 34-41

LA STELLA PER TUTTI (O)

Il CAMPSTAR si distingue per la sua multi funzionalità e la scelta individuale negli optional. Così ogni gita o viaggio diventa un evento unico.

TUTTI SU UNA LINEA

Il VANSTER e il CAMPSTER vi offrono a modo loro, tutto quello che ti serve nella vita quotidiana, nella breve gita o nelle vacanze Cosa aspetti ?

VANSTER!

CAMPSTER!



UN ASPETTO ELEGANTE

Con le sue linee fluide e i paraurti verniciati in tinta della macchina e i cerchi in lega da 17 con pneumatici estivi (di serie), vi danno sicurezza, agilità ed eleganza.

DUE PORTE SCORREVOLI

Il tuo UrbanVan è aperto a tutti e a tutto. Le due grandi porte scorrevoli non sono solo particolarmente pratiche, ma trasformano anche ogni sosta in un evento all'aria aperta

VIA LIBERA IN TUTTI I PARCHEGGI SOTTERRANEI

Con la sua altezza di appena 1,99 m (con aumento del peso varia eventualmente l'altezza), il tuo Van entra in tutti i parcheggi sotterranei, senza rischi di danni un grande vantaggio, che non tutti i mezzi di questa categoria possono offrire

PERFETTE CARATTERISTICHE DI GUIDA

Per un ottimo confort di guida e una guida precisa e sicura su tutte le strade, grazie a uno chassis molto affidabile.

VIAGGIARE IN MODO SICURO

VANSTER e CAMPSTER hanno già di serie diversi sistemi di sicurezza:

- Pacchetto visione (sensori pioggia, luce, specchi interni abbaglianti, fanali a LED)
- ABS & ESC
- Avvisatore di stanchezza
- Cruise control
- Cruscotto digitale
- E-call
- E tanto altro

FINESTRA POSTERIORE APRIBILE SEPARATAMENTE.

Grazie alla apertura della finestra posteriore, si possono velocemente stivare oggetti nel vano posteriore. Molto pratico, quando non hai abbastanza spazio per poter aprire il portellone posteriore.

QUASI COME A CASA TUA.

La posizione regolabile in altezza del tetto, lo spazio interno variabile, un arredo piacevole e con 4 posti letto* vi danno un senso come nei quattro mura di casa

eVANSTER - LA TUA AVVENTURA, CON CARICA ELETTRICA

INDICAZIONE INTELLIGENTE DELLA
CORRENTE E DIE CONSUMI



CAPACITÀ DELLA BATTERIA
DI 75 KWH



RECUPERO DELLA CARICA
MENTRE GUIDI



FRENO A MANO ELETTRICO
(E-VANSTER)



ASSISTENTE ANGOLO MORTO *



ASSISTENTE ABBAGLIANTE
AUTOMATICO*

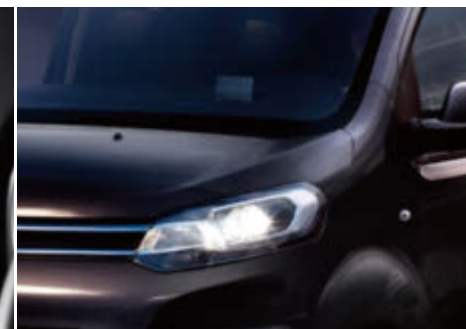

■ DOTAZIONE DI SERIE :

- Sistema audio RCC con antenna DAB con Bluetooth e viva voce, USB
- clima supplementare posteriore
- sedili cabina girevoli
- fornello a induzione pieghevole nella parte posteriore con presa 220 V esterna

RICONOSCIMENTO CARTELLI STRADALI *



ASSISTENTE DI STANCHEZZA *



ASSISTENTE DI MANTENIMENTO
DELLA CORSIA*



■ DOTAZIONE DI SERIE SUPPLEMENTARE

- Cavo di ricarica in modalità 2
- Sensori di parcheggio con telecamera
- Finestre oscurati
- Batteria da 75kWh
- Citroën Connect Box



Peugeot
Citroën

VANSTER!

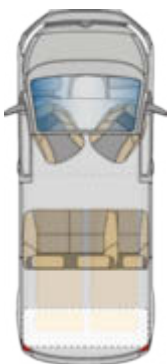

L'(E-)BUS CON IL PLUS

Il VANSTER è fatto per tutte le situazioni. Sia per la spesa, sia come trasportatore di cose ingombranti, sia per caricare le bici per il giro in campagna o grazie al pratico tetto sollevabile

con posto letto - per un lungo weekend. Il VANSTER è pronto a tutto. Economico come un furgone, ma con la comodità di un camper

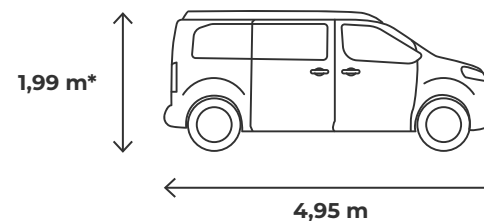

ULTERIORI
INFORMAZIONI

HIGHLIGHTS

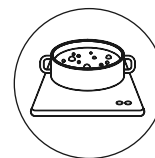

PIANO COTTURA A INDUZIONE

Con un fornello a induzione pieghevole nel garage posteriore e un collegamento esterno 230 V CEE di serie.



TETTO APRIBILE

Un grande tetto sollevabile con materasso comfort sempre con te. Nessun ostacolo per un weekend o per un lungo viaggio.

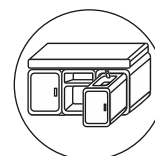

CAMPBOX CUCINA/DORMIRE

Tutto dentro e anche fuori. Il pratico box da è disponibile in due diverse versioni per il VANSTER: versione cucina con piano cottura e lavello; e versione notte con letto aggiuntivo per 2 persone.

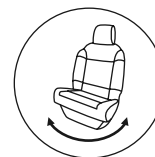

SEDILI GIREVOLI

I sedili anteriori girevoli e regolabili non solo sono estremamente comodi, ma invitano anche a fare una pausa in qualsiasi momento e trasformano l'interno in uno spazio da vivere.

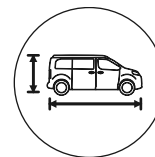

COMPATTO

Con un'altezza di 1,99 m*, una larghezza di 1,92 m e una lunghezza di 4,95 m, il VANSTER è il più manovrabile di quasi tutti gli altri Minivan e può essere parcheggiato ovunque.

* può variare in caso di carico (altezza)



HIGHLIGHTS NEL DETTAGLIO

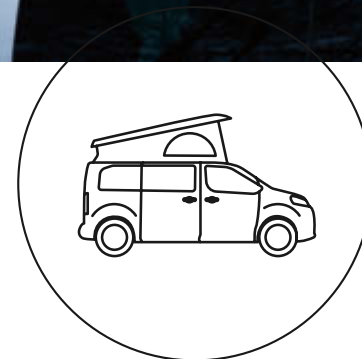

TETTO A SOFFIETTO

CON IL TETTO A SOFFIETTO

del Vanster puoi sceglierti il tuo posto per dormire in modo flessibile, ovunque tu vuoi. Il comodo letto di 1.90 x 1.10 m vi invita per coccolarsi insieme e riposarsi



CAMPBOX KITCHEN

Con pratici cassetti estraibili, fornello a 2 fuochi e lavello. Grazie al pratico sistema con i cassettoni/box, si trasforma ogni VANSTER in un attimo in un perfetto camper.



FORNELLO A INDUZIONE

COSI SEI SEMPRE LO CHEF DE CUISINE

Il VANSTER di serie è dotato di un fornello a induzione e una presa 230 V CEE esterna. In questo modo fai un menu in un attimo.



CAMPBOX IN VERSIONE LEGNO CON FINITURA IN CPL

Una vera alternativa e si adatta perfettamente al mezzo (fornitura in base alla disponibilità)



Citroën

CAMPSTER!

UNO PER TUTTO



Tale VANSTER, tale CAMPSTER: versatile come la vita stessa, per ogni occasione che vi si presenta nel grande mondo, viziano tutti gli avventurosi con un ambiente vivibile grazie alla cucina estraibile* e una panca letto di serie nella

parte posteriore. Grazie a numerose opzioni, come il riscaldamento aggiuntivo, il frigorifero portatile e molto altro ancora, il CAMPSTER può essere trasformato in un camper compatto ma super confortevole per i grandi viaggi.

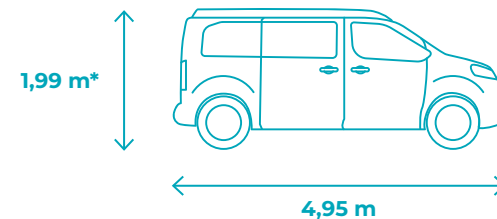

ULTERIORI
INFORMAZIONI

HIGHLIGHTS

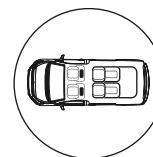

PANCA 2 POSTI/LETTO

Tutto incluso - con un sedile a 2 posti/panca letto, il sedile è regolabile singolarmente di serie in modo flessibile.



TETTO SOLLEVABILE PANORAMICO

Un grande tetto sollevabile con un comodo materasso ti accompagna sempre. Nessun ostacolo per un lungo viaggio o nel fine settimana.



BLOCCO CUCINA MOBILE

Il blocco cucina standard come unità rimovibile* offre spazio per riporre tutti gli utensili da cucina.

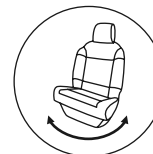

SEDILI GIREVOLI

I sedili anteriori girevoli e regolabili non solo sono estremamente comodi, ma invitano anche a fare una pausa in qualsiasi momento e trasformano l'interno in uno spazio da vivere.

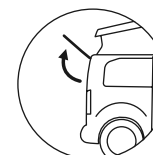

LUNOTTO POSTERIORE APRIBILE

Grazie al lunotto apribile separatamente, gli oggetti possono essere riposti rapidamente nel bagagliaio. - Estremamente pratico quando non c'è abbastanza spazio sul retro per aprire il portellone.

con aumento del peso varia altezza

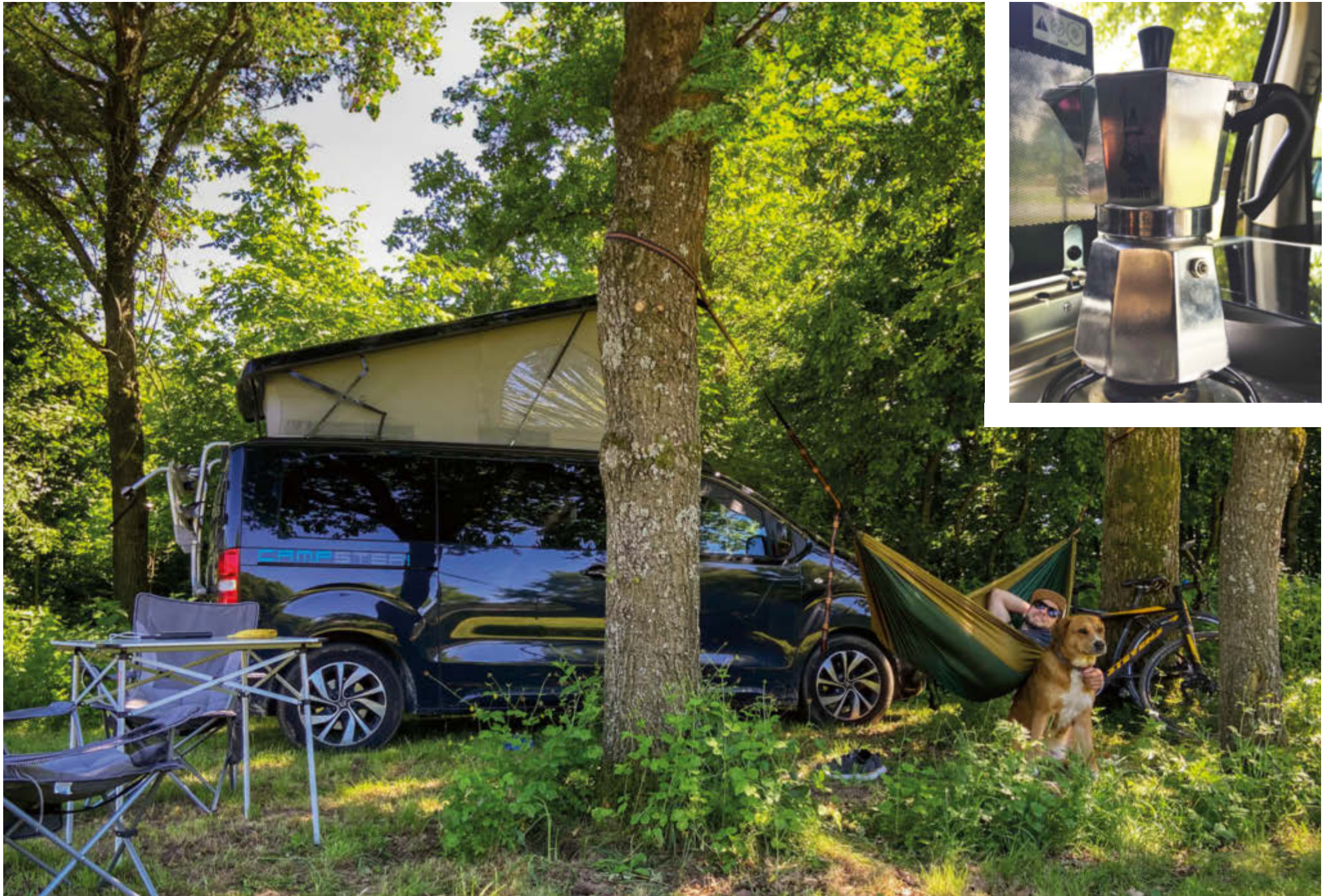

HIGHLIGHTS NEL DETTAGLIO

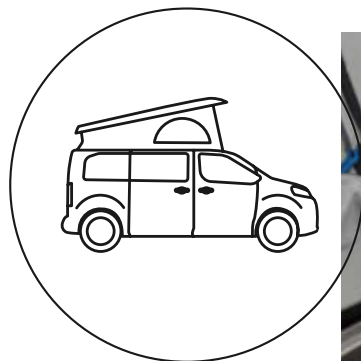

TETTO A SOFFIETTO PANORAMICO

DORMIRE SEMPLICEMENTE BENE

Sia nel tetto a soffietto di serie con finestra panoramica (misure letto 1900 x 1100 mm) o sotto sulla panca letto, in un Campster si dorme sempre meravigliosamente.



Più spazio per dormire



Variabilità dei posti letto



Dinner per 2 - o 3 o 4



CASSAPANCA/ LETTO PIEGHEVOLE PER 2 PERSONE

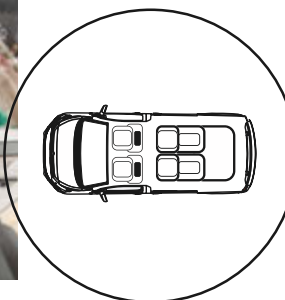

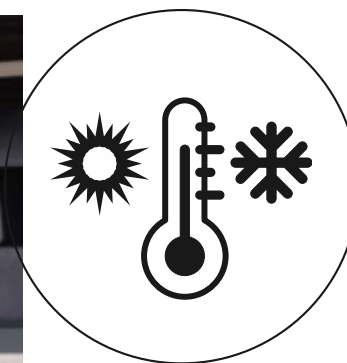

TUTTO SOTTO CONTROLLO

PANELLO DI CONTROLLO

Comoda impostazione del clima e del riscaldamento
- Comoda posizione facile nel uso

CUCINARE

PRATICO COPRI LAVELLO/ FORNELLO

Il lavello in acciaio inox e il fornello si possono coprire completamente e trasformare con il tavolo in comodo angolo pranzo.



RAFFREDDAMENTO

SOLUZIONE DI RAFFREDDAMENTO INTEGRATA

Nel mobilio è inserito un box frigo a compressore.

PROLUNGAMENTO DEL LETTO

TUTTO HA IL SUO POSTO

La prolunga del letto si può comodamente stivare sotto la cassapanca. Così si trasforma il letto da 1,30 x 1 m in un confortevole letto matrimoniale di 1,90 m per 1 m.



RAGGIUNGI LE STELLE DEL CAMPER

Il pioniere dell'auto Mercedes incontra il pioniere del Van della PÖSSL. Con il Vito Tourer Pro e la Classe V, Mercedes offre un elevato livello di sicurezza, comfort ed eleganza. Su questa base, la PÖSSL VANLINE annuncia una nuova era di libertà quotidiana individuale e libertà di viaggiare: il Van la stella con la stella!

VanSTAR

CampSTAR



ASPETTO ELEGANTE

Grazie all'ampia scelta di opzioni, puoi progettare il tuo VANSTAR e CAMPSTAR sulla base del Vito Tourer e della Classe V come preferisci: Classicamente elegante, estremamente lussuoso, sportivo elegante - che tipo sei?

DUE PORTE SCORREVOLI (OPTIONAL)

Il tuo furgone è aperto a tutti, e da entrambi i lati. Le due grandi porte scorrevoli non solo sono particolarmente pratiche, ma trasformano ogni tappa in un evento Open-air.

LIBERTA' IN TUTTI I PARCHEGGI MULTIPIANO

Con una altezza di soli 1,94 m (altezza varia con aumento del peso complessivo), la tua stella da campeggio si adatta a tutti i garage standard. Un vantaggio che tutti i modelli della VANLINE hanno da offrire.

PERFETTE CARATTERISTICHE DI GUIDA

La trazione posteriore di serie con cambio a convertitore di coppia 9G-TRONIC o l'optional 4MATIC assicurano un comfort di guida ottimale e la massima precisione di sterzata quando il terreno è accidentato ed è richiesta trazione su strade bagnate. Puoi scegliere tra comfort, AGILITY CONTROL con sistema di sospensioni selettive e assetto sportivo per una maggiore dinamica di guida.

SICURO IN VIAGGIO

I vostri VANSTAR e CAMPSTAR sono già dotati di numerosi sistemi di sicurezza di serie:

- Monitoraggio della pressione dei pneumatici anteriori e posteriori
- Funzione ECO start-stop
- regolazione della portata dei fari
- luce di pausa adattiva
- Dispositivo di allarme cintura di sicurezza per conducente e passeggero anteriore
- Airbag conducente e passeggero anteriore
- E molto altro ancora ...

LUNOTTO APRIBILE SEPARATAMENTE (OPZIONALE)

Grazie al lunotto apribile separatamente, gli oggetti possono essere riposti rapidamente nel bagagliaio. Estremamente pratico se non c'è abbastanza spazio posteriore per aprire il portellone (non è di serie e solo sulla classe V).

QUASI COME A CASA

A bordo, la comoda posizione di seduta e il suo interno estremamente variabile e accogliente con un massimo di 4 posti letto* sotto e sopra e con tetto aperto vi dà la sensazione di essere quasi come a casa.

VANSTAR E CAMPSTAR SONO DOTATI DI COMFORT DALLA CASA

- 9C-TRONIC
- Pacchetto aerodinamico
- Volante multifunzione con computer di bordo
- Assistente al vento laterale
- sensore di pioggia
- assistente fari
- immobilizzatore
- assistenza alla partenza in salita
- Cruise control
- e altro ancora ...

MOTORI DI ULTIMA GENERAZIONE

Motori diesel a -4 cilindri efficienti e dalla coppia elevata fino a 174 kW (237 CV) che soddisfano i requisiti della classe di emissioni Euro 6d. Il pacchetto aerodinamico standard e il pacchetto Blue EFFICIENCY migliorano il risparmio di carburante e riducono ulteriormente le emissioni di CO2.

ASSISTENTE ATTIVO DI FRENATA



ASSISTENTE LUCE ABBAGLIANTE PLUS *

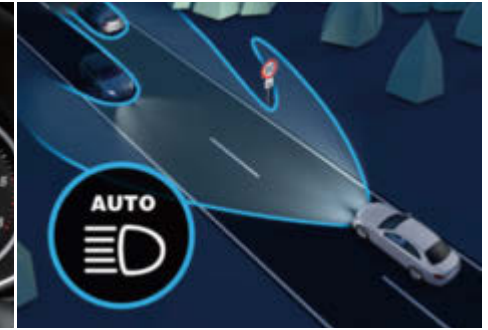

ASSISTENTE ANGOLO MORTO



DISTRONIC ASSISTENTE ATTIVO DI DISTANZA*



CAMERA 360*

ASSISTENTE CARTELLI STRADALI*

ASSISTENTE MANTENIMENTO CORSIA

* optional





Mercedes-Benz

Vanstar



RISCOPRI IL TUO MONDO

Il VANSTAR è il professionista: non solo come compagno per ogni avventura di viaggio, ma anche come compagno fedele nella vita di tutti i giorni: con il VANSTAR

ottiene un furgone a tutti gli effetti con opzioni di campeggio e pernottamento al Top.

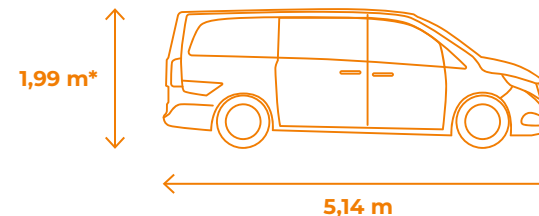

ULTERIORI
INFORMAZIONI

HIGHLIGHTS



PIANO COTTURA A INDUZIONE

Con un fornello a induzione pieghevole nel garage posteriore e un collegamento esterno 230 V CEE di serie.



TETTO APRIBILE

Un grande tetto sollevabile con materasso comfort ti accompagna sempre. Quindi niente ostacola un lungo viaggio nel fine settimana.

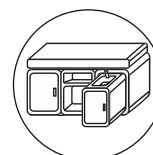

CAMPBOX KITCHEN/SLEEP

Tutto dentro e fuori. Il pratico box da campeggio è disponibile in due diverse versioni: come versione cucina con piano cottura e stoviglie, e come versione notte con un letto aggiuntivo per 2 persone.

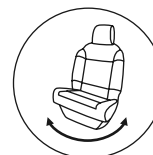

SEDILI GIREVOLI

I sedili anteriori girevoli e regolabili non solo sono estremamente comodi, ma invitano anche a fare una pausa in qualsiasi momento e trasformano l'interno in uno spazio da vivere.

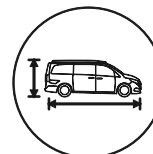

COMPATTO

Con un'altezza di 1,99 m*, una larghezza di 1,93 m** e una lunghezza di 5,14 m, il VANSTAR è più manovrabile di quasi tutti gli altri MINIVAN e può essere parcheggiato anche in qualsiasi parcheggio sotterraneo.

* con aumento del peso varia alt.
** Senza specchietti, con specchietti 2,25 m



HIGHLIGHTS NEL DETTAGLIO

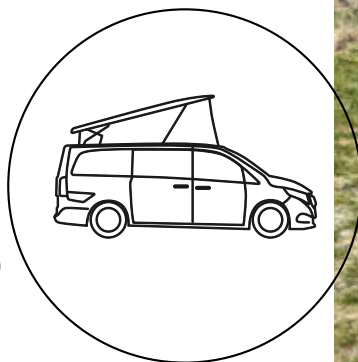

TETTO A SOFFIETTO PANORAMICO

UN CONFORT PER DORMIRE COME A CASA

Nel nostro tetto a soffietto panoramico dormi come a casa tua. Il letto è di 1,10 x 1,90 m, un comodo e confortevole piano letto a doghe con un confortevole materasso vi garantiscono un riposante sonno. La funzione panoramica vi dà un effetto Wow alla sera e al mattino godibile comodamente dal tuo letto. Il pacco luce di serie crea una luce chiara di lavoro sotto e una gradevole luce ambiente sopra nel letto – ovviamente sono entrambi dimmerabili.

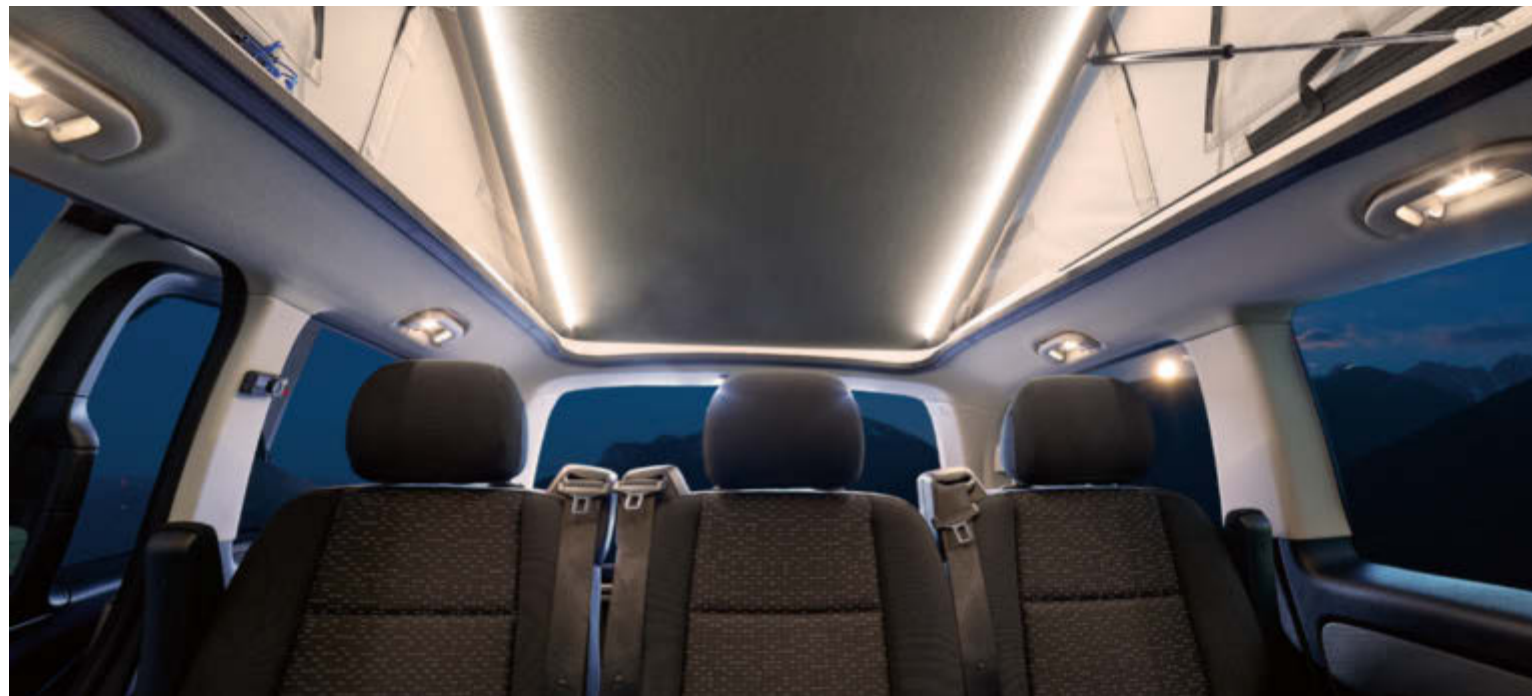

CAMPBOX KITCHEN/SLEEP

CAMPBOX KITCHEN

Con pratici cassetti estraibili, fornello a 2 fiamme e lavello. Grazie al comodo sistema Box, si trasforma il Vanstar in un attimo in un perfetto camper. Con il CAMPBOX/KITCHEN & sleep c'è anche un materasso aggiuntivo per un secondo letto.

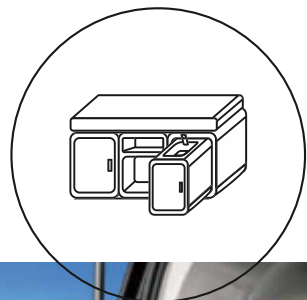

CAMPBOX LITE

Con pratici contenitori impilabili estraibili che permettono di caricare il Campbox comodamente da casa. La CUCINA CAMPBOX LITE è dotata anche di un modulo di cottura e lavaggio con serbatoi per acque chiare e grigie. Grazie al CAMPBOX LITE SLEEP si creano due posti letto aggiuntivi. CAMPBOX LITE KITCHEN & SLEEP viene offerto su tutte le varianti



SEDILI SINGOLI E PANCA

SECONDO I TUOI DESIDERI

Scegli la seduta che si adatta a te nella vita di tutti i giorni. Fino a 4 comodi sedili singoli nella Classe V o al massimo due panche a 3 posti nel Vito assicurano un viaggio piacevole e confortevole.

HIGHLIGHTS NEL DETTAGLIO



ADATTO PER L'USO QUOTIDIANO

ADATTO A OGNI GARAGE

Contaci. In qualsiasi posto dove riponi il tuo VANSTAR a casa o in un parcheggio anche sotterraneo, con le sue dimensioni compatte di 1,99 m* di altezza, 1,93 m di larghezza e 5,14 m di lunghezza, VANSTAR à perfetto.

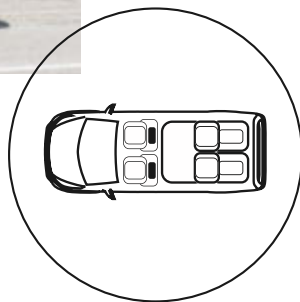

INFOTAINMENT

MBUX - L'INFOTAINMENT DI MERCEDES - RIDEFINISCE L'ESPERIENZA DELL'UTENTE

Questo include un display ad alta risoluzione che combina le informazioni di guida rilevanti e il touch-screen centrale in un'unica unità di controllo. Gli elementi interattivi coinvolgono l'utente attraverso la voce, il tocco e gli utenti possono utilizzare la voce, il tocco e il controllo gestuale intelligente. Inoltre, le funzioni del veicolo e di infotainment sono impressionanti, così come la capacità di progettare l'esperienza dell'utente in base alle preferenze personali utilizzando l'intelligenza artificiale e le opzioni di personalizzazione



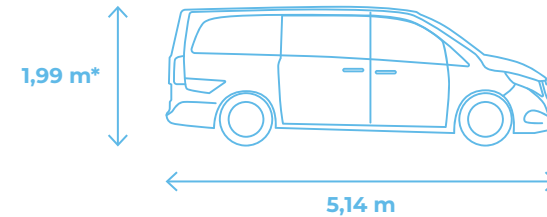

HIGHLIGHTS

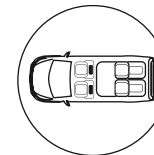

PANCA 2 POSTI/LETTO

Tutto incluso: di serie con un sedile a 2 posti/panca letto e opzionalmente con un sedile singolo aggiuntivo.



TETTO PANORAMICO SOLLEVABILE

Un grande tetto sollevabile con materasso comfort ti accompagna sempre. Niente ostacola un lungo viaggio nel fine settimana.



CUCINA FACILE DA SPOSTARE

Una cucina non può offrire più comodità di così: la cucina Easy Move nel CAMPSTAR può essere ruotata fuori dal veicolo con un semplice movimento utilizzando un meccanismo girevole, che la fa ruotare verso l'esterno e appoggiandola con il suo piede estensibile. La cucina esterna con fornelli a gas e lavello in acciaio inox è pronta per essere utilizzata in un batter d'occhio.



SEDILI GIREVOLI

I sedili anteriori girevoli e regolabili non solo sono estremamente comodi, ma invitano anche a fare una pausa in qualsiasi momento, trasformando l'interno in uno spazio da vivere.



COMPATTO

Con un'altezza di 1,99 m*, una larghezza di 1,93 m** e una lunghezza di 5,14 m, il CAMPSTAR è più manovrabile di quasi tutti gli altri minivan e può essere parcheggiato in qualsiasi parcheggio sotterraneo.

Mercedes-Benz

Campstar

FA BRILLARE GLI OCCHI

Brilla brillantemente nel cielo del camper: il CAMPSTAR combina l'eleganza semplice e la dinamica del Vito Tourer e della Classe V di Mercedes con i consueti geni

innovativi del campeggio Pössl. Come simbiosi dei due pionieri, il CAMPSTAR non lascia nulla a desiderare. Convinci te stesso!



* Dpuò variare in caso di aumento del carico (altezza) ** senza specchio, con specchio 2,25 mm



HIGHLIGHTS NEL DETTAGLIO



PANCA 2 POSTI/ LETTO

SECONDO I TUOI DESIDERI

Il sedile a 2 posti del CAMSTAR si trasforma in un attimo e senza sforzi in un comodo piano letto anche individuale. Goditi il comfort del sonno tranquillo e la massima flessibilità in movimento. Il sedile da 1,30 x 1 m si trasforma in un comodo letto matrimoniale di 1,90 x 1 m.

DORMI RILASSATO

Il materasso nel tetto sollevabile panoramico offre con la sua altezza extra di 5 cm un comfort ottimale durante il sonno.

TETTO A SOFFIETTO PANORAMICO

UN COMFORT DURANTE IL SONNO COME A CASA

Nel nostro tetto a soffietto panoramico dormi come a casa: il letto da 110 cm di larghezza, una rete a doghe e il comodo materasso garantiscono una notte riposante.

La funzione panorama fornisce il momento wow, la sera e la mattina, che puoi goderti comodamente dal tuo letto.

Il pacchetto luci di serie fornisce una brillante luce di lavoro in basso e un piacevole ambiente in alto nella zona notte, ovviamente entrambi dimmerabili.

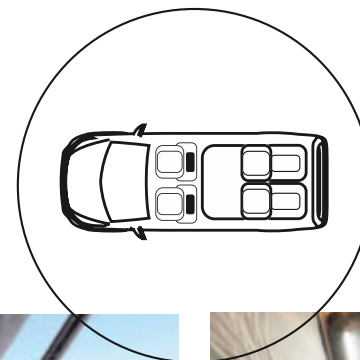



HIGHLIGHTS NEL DETTAGLIO



MOLTO SPAZIO

Ampio spazio di stivaggio nell'armadio e nel garage posteriore.

* può variare in caso di carico (altezza)
** senza specchio, con specchio 2,25 m

PERFETTO PER L'USO QUOTIDIANO

E' ADATTO PER QUALSIASI POSTO E PER QUALSIASI USO .

Puoi parcheggiare il tuo CAMPSTAR a casa o in un parcheggio sotterraneo lungo la strada e caricarlo con tutte le cose che vuoi portare con te durante il viaggio. Non solo le dimensioni esterne compatte di 1,99 m* di altezza, 1,93 m** di larghezza e 5,14 m di lunghezza sono imbattibili, ma anche l'interno dispone di uno dei più grandi spazi di servizio e di stivaggio della sua categoria.

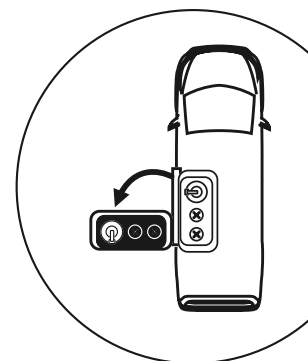

CUCINA DAVVERO LOUNGE

CUCINA FACILE DA SPOSTARE

Il clou assoluto del CAMPSTAR è la cucina Easy Move. Se la porta scorrevole sinistra è aperta, la cucina può essere girata all'esterno e riposta senza alcuno sforzo. Grazie al meccanismo di rotazione, sono necessari solo due movimenti per godersi una cucina all'aperto. La dotazione della cucina Easy Move di alta qualità comprende piani cottura a gas, lavelli in acciaio inox, coprilavello e spazio di stivaggio. E non dimenticare: l'illuminazione d'ambiente!





ATTREZZATURE DI ALTA QUALITÀ

La cucina Easy Move è realizzata con materiali di alta qualità e convince per la sua facilità d'uso.

BELLO E PRATICO COPRILAVELLO

Il lavello e il piano cottura in acciaio inox possono essere completamente coperti.





NOTE LEGALI RIGUARDANTI LE INFORMAZIONI RELATIVE AL PESO

Le informazioni sul peso e i test per le case mobili sono uniformi in tutta l'UE nel regolamento di esecuzione UE n. 2021/535 (fino a giugno 2022: regolamento di esecuzione UE n. 1230/2012) regolamentato. Di seguito abbiamo riassunto e spiegato i termini essenziali e i requisiti legali di questo regolamento. I nostri concessionari e il configuratore PÖSSL sul nostro sito web vi offrono ulteriore assistenza nella configurazione del vostro veicolo.

1. Massa totale tecnicamente ammissibile

La massa totale tecnicamente ammissibile (anche: massa massima tecnicamente ammissibile a pieno carico) del veicolo (ad es. 3.500 kg) è un valore di massa stabilito dal produttore che il veicolo non deve superare. Le informazioni sulla massa totale tecnicamente ammissibile del modello scelto si trovano nei dati tecnici. Se durante la guida pratica il veicolo supera la massa totale tecnicamente consentita, si tratta di un illecito amministrativo che può comportare una multa.

2. Massa funzionante

In parole povere, la massa in condizioni di guida corrisponde al veicolo base con equipaggiamento di serie più una tariffa forfettaria prevista dalla legge di 75 kg per il conducente. Ciò include essenzialmente i seguenti elementi:

- il peso a vuoto del veicolo e la sua struttura, compresi i materiali operativi come grasso, oli e liquidi refrigeranti
- la dotazione di serie, ovvero H. tutti gli equipaggiamenti compresi di serie nella fornitura installata in fabbrica
- Il serbatoio dell'acqua dolce riempito al 100% durante la guida (riempimento durante la guida secondo le istruzioni del produttore; 20 litri) e una bombola di gas in alluminio riempita al 100% del peso di 16 kg
- il serbatoio e il carburante siano pieni al 90%;
- il conducente, il cui peso – indipendentemente dal peso effettivo – è fissato a 75 kg secondo la normativa comunitaria.

Puoi trovare informazioni sulla massa in condizioni di funzionamento per ciascun modello nei nostri documenti di vendita. È importante che il valore della massa in condizioni di marcia specificato nei documenti di vendita sia un valore standard determinato nel processo di omologazione e controllato dalle autorità. È legalmente consentito e possibile che la massa in condizioni di marcia del veicolo consegnato differisca dal valore nominale indicato nei documenti di vendita. La tolleranza consentita dalla legge è $\pm 5\%$. In questo modo, il legislatore UE tiene conto del fatto che in condizioni di pronto alla guida si verificano determinate fluttuazioni della massa dovute alle fluttuazioni del peso delle parti fornite, nonché a fattori legati al processo e alle condizioni atmosferiche. Queste deviazioni di peso possono essere illustrate utilizzando un calcolo di esempio:

- Massa funzionante secondo i documenti di vendita: 2.700 kg
- Tolleranza legale $\pm 5\%$: 135 kg
- Intervallo di massa consentito dalla legge in pronta per la guida: da 2.565 kg a 2.835 kg

PÖSSL compie grandi sforzi per ridurre al minimo le fluttuazioni di peso inevitabili per motivi di produzione. Le deviazioni ai limiti superiore e inferiore dell'intervallo sono quindi molto rare; Tuttavia, nonostante tutte le ottimizzazioni, non possono essere completamente esclusi. Il peso reale del veicolo e il rispetto della tolleranza consentita vengono determinati mediante pesatura.

3. Massa dei passeggeri

La massa dei passeggeri è forfettariamente pari a 75 kg per ciascun sedile fornito dal produttore, indipendentemente dal peso effettivo dei passeggeri. La massa del conducente è già inclusa nella massa quando è pronto per la guida (vedi punto 2 sopra) e quindi non viene nuovamente inclusa. Per un camper a quattro posti omologato la massa dei passeggeri è $3 * 75 \text{ kg} = 225 \text{ kg}$.

4. Dotazioni opzionali e dimensioni effettive

Secondo la definizione legale, gli equipaggiamenti speciali (anche: equipaggiamenti speciali o equipaggiamenti aggiuntivi) comprendono tutti gli equipaggiamenti opzionali che non sono compresi nell'equipaggiamento di serie e che sono sotto la responsabilità del produttore - vale a dire H. franco fabbrica - attaccato al veicolo e può essere ordinato dal cliente. Le informazioni sui pesi singoli o imballati degli equipaggiamenti opzionali ordinabili si trovano nei nostri documenti di vendita. Non farlo
Gli equipaggiamenti speciali in questo senso includono altri accessori che vengono adattati dal concessionario o da te personalmente dopo che il veicolo è stato consegnato dalla fabbrica.

La massa del veicolo in condizioni di marcia (vedi punto 2 sopra) e la massa degli equipaggiamenti opzionali installati in fabbrica su un veicolo specifico vengono collettivamente indicate come massa effettiva. Troverai le informazioni rilevanti per il tuo veicolo dopo la consegna nella sezione 13.2 del Certificato di conformità (CoC). La società PÖSSL determina ogni valore individualmente e lo indica secondo le scale del CoC.

5. Carico utile e carico utile minimo

Anche l'installazione di equipaggiamenti speciali è soggetta a limiti tecnici e legali: è possibile ordinare e installare in fabbrica solo così tanto equipaggiamento speciale che ci sia ancora un peso libero sufficiente per bagagli e altri accessori (il cosiddetto carico utile) senza superare il peso tecnicamente consentito massa totale. Il carico utile si calcola sottraendo la massa in ordine di marcia (valore nominale secondo i documenti di vendita, vedere n. 2 sopra), la massa dell'equipaggiamento speciale (vedere n. 4 sopra) e la massa dei passeggeri (vedere n. 4 sopra, 3 sopra) dalla massa totale tecnicamente ammissibile (vedere n. 1 sopra). Le normative UE stabiliscono un carico utile minimo fisso per i camper, che può essere utilizzato per bagagli o altri oggetti non installati in fabbrica

Gli accessori devono rimanere almeno. Questo carico utile minimo è calcolato come segue: Carico utile minimo in $\text{kg} \geq 10 * (n + L)$ Vale quanto segue: "n" = numero massimo di passeggeri più conducente e "L" = lunghezza totale del veicolo in metri. Per un camper di 6 m di lunghezza e 4 posti omologati il carico utile minimo è ad es. $10 \text{ kg} * (4 + 6) = 100 \text{ kg}$. Per garantire il mantenimento del carico utile minimo, per ciascun modello di veicolo è

possibile ordinare una combinazione massima di equipaggiamenti speciali. Nell'esempio sopra con un carico utile minimo di 100 kg, la massa totale dell'equipaggiamento speciale per un veicolo con quattro posti omologati e una massa in condizioni di marcia di 2.700 kg sarà probabilmente 2.700 kg. B. un massimo di 325 kg:

Massa totale tecnicamente ammissibile 3.500 kg
- Massa 2.700 kg in condizioni di marcia
- $3 * 75 \text{ kg}$ di massa dei passeggeri
- Portata minima 100 kg
= 475 kg massa massima ammissibile dell'equipaggiamento speciale

È importante sapere che questo calcolo si basa sul valore standard della massa in condizioni di marcia stabilito nella procedura di omologazione, senza tenere conto delle deviazioni di peso ammissibili nella massa in condizioni di marcia (vedere n. 2 sopra). Se il valore massimo consentito per l'equipaggiamento speciale di (nell'esempio) 325 kg viene quasi o completamente esaurito, ciò può comportare un
La deviazione del peso verso l'alto significa che il carico utile minimo di 100 kg viene mantenuto matematicamente utilizzando il valore standard della massa in condizioni di pronto alla guida, ma in realtà non esiste un'opzione di carico utile corrispondente.

Per evitare una situazione del genere, PÖSSL riduce ulteriormente il peso massimo consentito dell'intero equipaggiamento opzionale ordinabile a seconda del modello. La limitazione degli equipaggiamenti speciali ha lo scopo di garantire che per il carico utile dei veicoli consegnati da PÖSSL sia effettivamente disponibile il carico utile minimo, ovvero la massa libera richiesta dalla legge per i bagagli e gli accessori successivamente installati.

Poiché il peso di un determinato veicolo può essere determinato solo pesandolo all'estremità del nastro trasportatore, in casi molto rari, nonostante questa limitazione delle attrezzature speciali, può verificarsi una situazione in cui il carico utile minimo all'estremità del nastro trasportatore la cintura non è garantita. Per garantire anche in questi casi il carico utile minimo, PÖSSL verifica insieme al vostro partner commerciale e a voi prima della consegna del veicolo se, ad esempio, verrà aumentato il veicolo, verranno ridotti i posti o verranno rimossi equipaggiamenti speciali.

6. Raccomandazioni

A causa delle fluttuazioni della massa pronta alla guida dovute alla produzione, possono verificarsi variazioni nella capacità di carico Venire. Ciò significa che le informazioni riportate nella brochure/configuratore potrebbero non essere soddisfatte nella realtà. Pertanto, durante il calcolo, assicurarsi di tenere conto delle tolleranze consentite e pesare il veicolo finito prima di partire per determinare il carico utile rimanente.



facebook.com/campstervanster
facebook.com/campstarvanstar



instagram.com/campster_vanster
instagram.com/campstar__vanstar



youtube.com/poesslgroup



pinterest.de/poesslgroup



linkedin.com/company/poesslgroup

VANLINE
BY PÖSSL GROUP

SIAMO FELICI DI ESSERE LÌ PER TE! VISITACI SU PÖSSL-VANLINE.DE, SUI NOSTRI SOCIAL MEDIA E PRESSO IL TUO RIVENDITORE VANLINE LOCALE.

IMPORTATORE PER ITALIA: RO.AD.CAMPING CAR SRL WWW.ADAMICAMPER.IT

Bilder: KNITTEL • danielwagnerphoto • Chris Wacker-Bauer • Dennis Schmelz
© Mercedes-Benz AG • © CITROËN COMMUNICATION

developed by papillo.de



UN MARCHIO DI

PÖSSL GROUP

Con riserva di modifiche tecniche ed errori. Si prega di notare che alcune delle illustrazioni in questa brochure contengono decorazioni o attrezzature speciali che non sono incluse nella fornitura o per le quali sono previsti costi aggiuntivi. Le deviazioni di colore sono dovute al processo di stampa possibile. Stato 08/2024

*Conformemente alle Direttive CE 97 / 27 CE e EN 1645-2, la „massa in ordine di marcia” comprende il peso a vuoto del veicolo con il motore più piccolo - compreso il conducente (75 kg) e i serbatoi pieni (56 kg). La massa totale tecnicamente ammissibile non deve essere superata dall'equipaggiamento personale, dai passeggeri e da qualsiasi equipaggiamento speciale. Con l'installazione di accessori speciali, il carico utile è ridotto e il numero di persone consentito può essere ridotto. Le informazioni sulla fornitura, l'aspetto, le prestazioni, le dimensioni e i pesi dei veicoli corrispondono alle conoscenze disponibili al momento della stampa e alle norme di omologazione europee. Questi possono cambiare fino all'acquisto o alla consegna del veicolo. Sono possibili e consentite deviazioni entro le tolleranze di fabbrica (+ / - 5% max.).